

TELLIO  
BREDBÅNDSTELEFONI

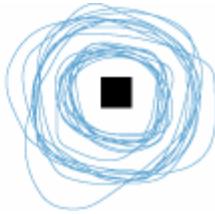

## Brugsanvisning for Tellio bredbåndstelefon

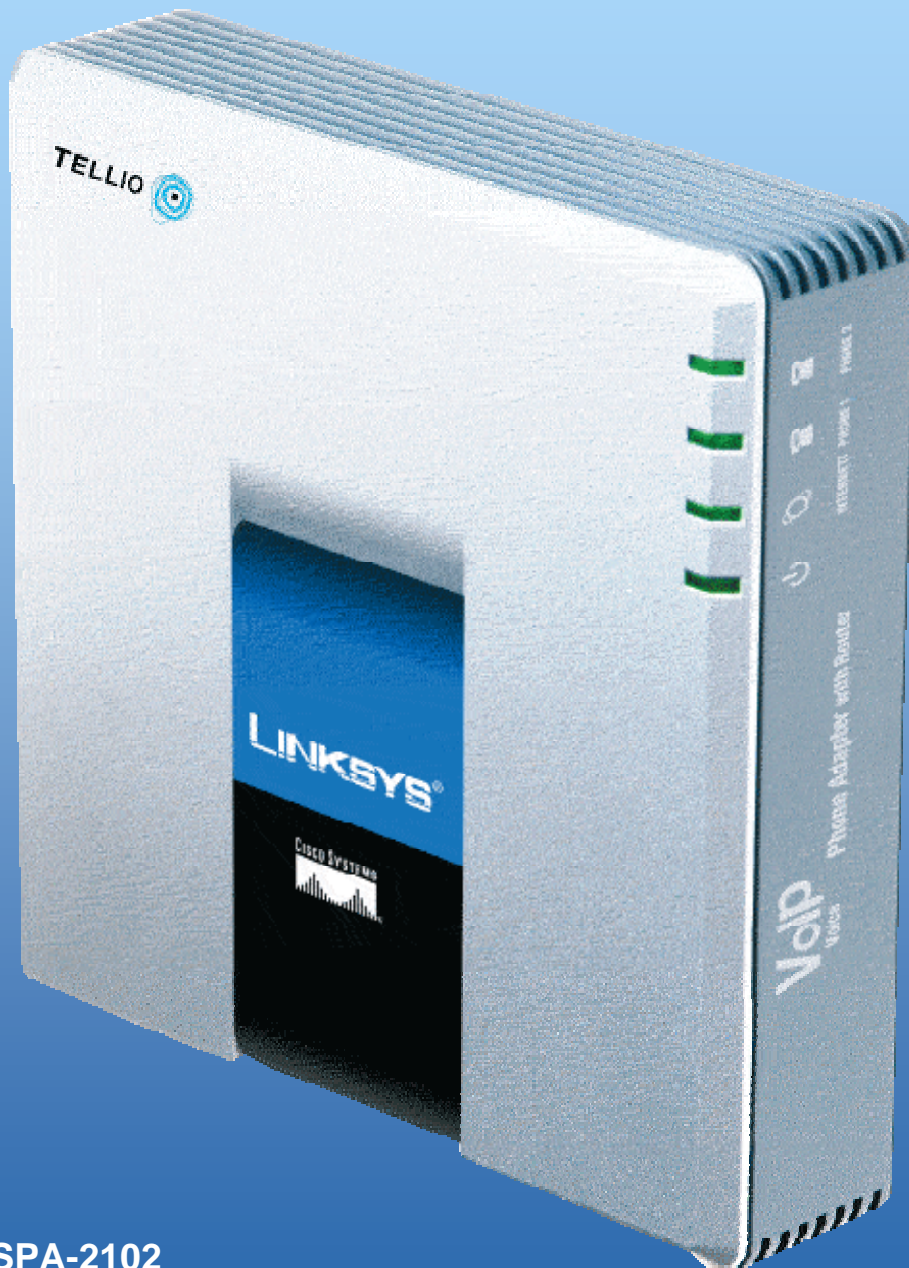

SPA-2102

## Indhold

|   |    |
|---|----|
| VELKOMMEN SOM TELLIO KUNDE .....                                | 3  |
| HVAD ER BREDBÅNDSTELEFONI? .....                                | 3  |
| INDHOLDET I ÆSKEN .....   | 3  |
| FORKLARING PÅ DE FORSKELLIGE KONTAKTER PÅ TELLIO ADAPTEREN..... | 3  |
| TILSLUTNING AF ADAPTEREN – TRIN FOR TRIN .....                  | 4  |
| HAR DU DÅRLIG SAMTALEKVALITET? .....                            | 11 |
| HVAD GØR JEG, HVIS DET IKKE FUNGERER? .....                     | 12 |
| NYTTIGE OPLYSNINGER.....  | 15 |
| FORKLARING PÅ FORSKELLIGE BEGREBER .....                        | 18 |
| TELLIO HJÆLPER DIG! .....                                       | 18 |

## Velkommen som Tellio kunde

Vi ønsker tillykke med valget af Tellio bredbåndstelefon. Vi håber, du bliver tilfreds med tjenesten. Dette er en guide for, hvordan du skal komme i gang på 1-2-3, og vi anbefaler, at du følger denne, når du kobler op. Denne guide vil også indeholde nyttige oplysninger om brugen af Tellio bredbåndstelefon, forklaring af forskellige begreber samt tips til, hvad der kan gøres, hvis noget ikke fungerer, som det skal.

## Hvad er bredbåndstelefon?

Bredbåndstelefon fra Tellio er som at ringe fra en almindelig telefon. Den eneste forskel er, at du ringer via din bredbåndsforbindelse, som du allerede abonnerer på og ikke via den traditionelle telefonlinje. Tellio adapteren virker med alle former for privat bredbåndsopkobling. Tellio er ikke afhængig af, hvem som leverer bredbåndet til dig. Alle som bliver kunder hos Tellio får et telefonnummer fra Tellio, således at tjenesten kan benyttes med det samme, uanset om du vil beholde og have overført dit gamle nummer eller ej.

## Indholdet i æsken

Indholdet i æsken består af fire dele:



Tellio adapter



Netværkskabel



Strømforsyning



Telefonkabel

## Forklaring på de forskellige kontakter på Tellio adapteren

Adapteren har kontakter på bagsiden, som vi anbefaler, at du bliver bekendt med.

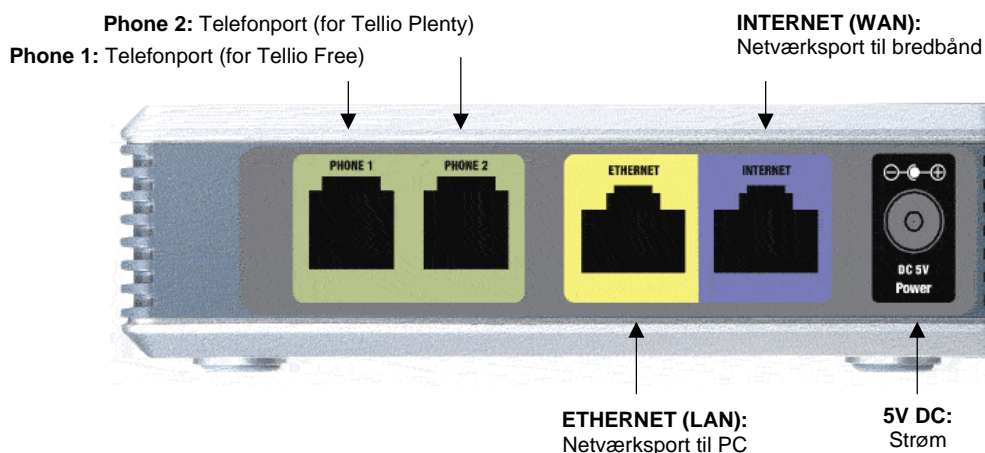

## Tilslutning af adapteren – trin for trin

For at adapteren skal virke, når den kobles op, kræver det, at du er registreret som kunde. Hvis du har fået adapteren tilsendt pr. post, er abonnementet allerede aktiveret og Tellio adapteren er klar til at blive koblet til bredbåndet.

Nedenfor finder du illustrationer, som vil vejlede dig trin for trin i, hvordan Tellio adapteren skal tilsluttes.

- Trin 1 illustrerer, hvor kablerne, som fulgte med i æsken, skal tilsluttes Tellio adapteren.
- Trin 2 identificerer, hvilken slags bredbåndsoptkobling du har fra tidligere, og hvorledes Tellio adapteren tilsluttes.
- Til slut viser trin 3, hvordan lamperne skal lyse, når du har tilkoblet adapteren som anvist i trin 2.

### Trin 1: Tilkobling af kabler, som fulgte med Tellio adapteren

Det første du skal gøre er at tilkoble kablerne, som fulgte med i æsken til Tellio adapteren.

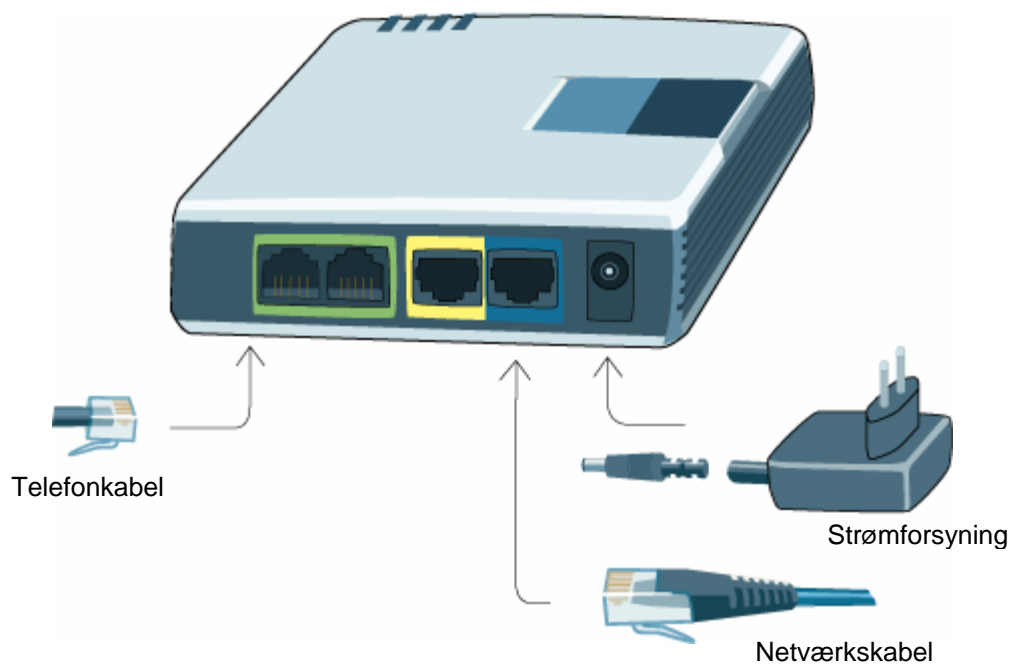

Tilslut kablerne som vist i illustrationen. **Vigtig:** tilslut ikke adapteren endnu, men gå videre til trin 2 på næste side.

## Trin 2: Tilkobling af adapteren

Før du tilkobler Tellio adapteren, er det vigtigt at identificere, hvordan din bredbåndsopkobling er sat op. Nedenfor er fire af de mest almindelige opkoblinger.

Disse er:

- Alternativ A: Bredbåndsmodem og ADSL-splitter
- Alternativ B: Bredbåndsmodem uden ADSL-splitter
- Alternativ C: Internet stik direkte i væggen
- Alternativ D: Bredbåndsmodem og router

Se gennem alle alternativer og find den løsning, der passer bedst med din egen, før du begynder at forbinde kablerne.

## Alternativ A: Bredbåndsmodem og ADSL-splitter

Denne opkobling benyttes når Internet og telefoni kommer fra samme stik. De almindeligste leverandører hvorfra dette opsæt kan være aktuelt er TDC ADSL, Cybercity og Tele2.

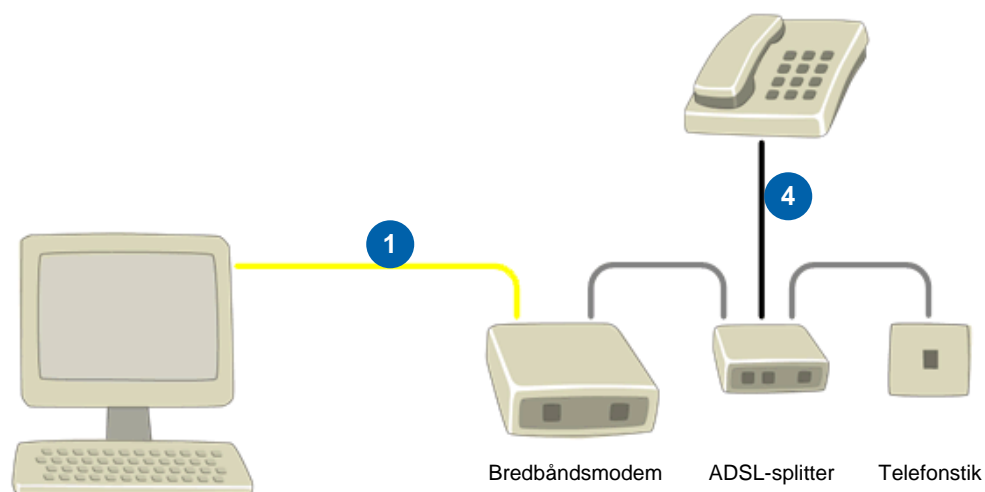

Internet opkobling

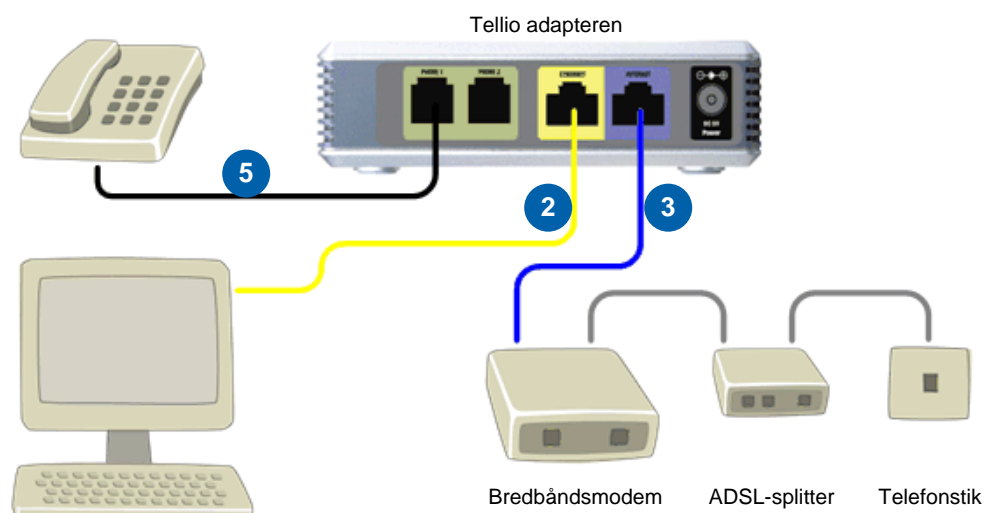

Opkobling med Tellio

1. Find kablet som er tilkoblet både PC'en og bredbåndsmodemet **1**. Tag kablet ud af bredbåndsmodemet og tilslut det Ethernet porten (gul) på adapteren **2**.
2. Tilslut det blå Netværkskabel (der lå i æsken), fra Internet porten på adapteren (blå), til bredbåndsmodemet **3**.
3. Tag telefonkablet, der nu er tilsluttet telefonen, ud **4**, og tilslut dernæst det nye telefonkablet (der fulgte med i æsken), fra Phone 1 porten på adapteren, til telefonen **5**.
4. Tilslut dernæst strømforsyningen til adapteren og sæt stikket i væggen.

## Alternativ B: Bredbåndsmodem uden ADSL-splitter

Dette er en almindelig løsning hvis telefon og Internet leveres via to forskellige stik, eller hvis du ikke har fasttelefon nu. Dette er typisk for bredbåndstilkobling via kabel TV. Eksempler på Internet udbydere er Webspeed, StofaNet, ArrowNet og Dansk Kabel TV.

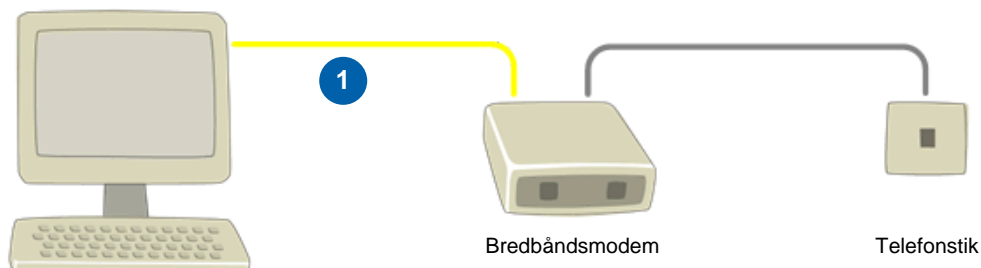

Internet opkobling

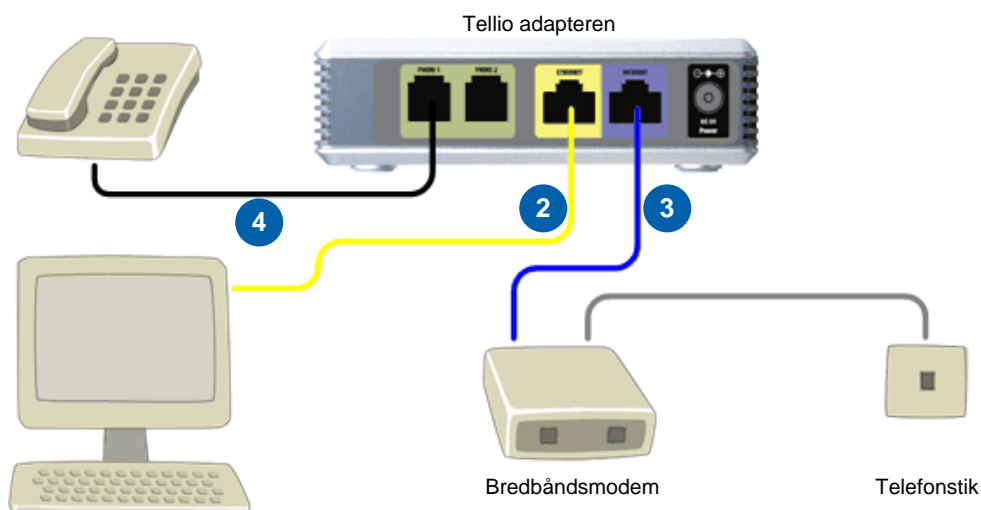

Opkobling med Tello

1. Find kablet som er tilkoblet både PC'en og Bredbåndsmodemet ❶. Tag kablet ud af bredbåndsmodemet og tilslut den Ethernet porten (gul) på adapteren ❷.
2. Tilslut det blå Netværkskabel (der fulgte med i æsken) fra Internet porten på adapteren (blå), til bredbåndsmodemet ❸.
3. Tilslut telefonkablet (der fulgte med i æsken) fra Phone 1 porten på adapteren til telefonen ❹.
4. Tilslut dernæst strømforsyningen til adapteren og sæt stikket i væggen.

**Ved brug af Kabelbredbånd** skal MAC adressen, som du finder på undersiden af Tello adapteren registreres. Dette gøres enten via din Internetudbyders hjemmeside, eller ved at kontakte din Internetudbyders kundecenter.

## Alternativ C: Internet stikket direkte i væggen

Dette er almindeligste løsning for bredbåndstilkobling i mange boligforeninger.

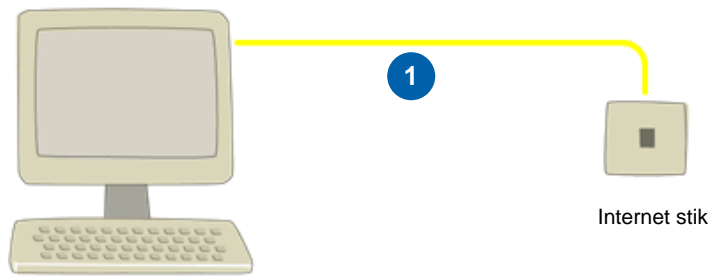

Internet opkobling

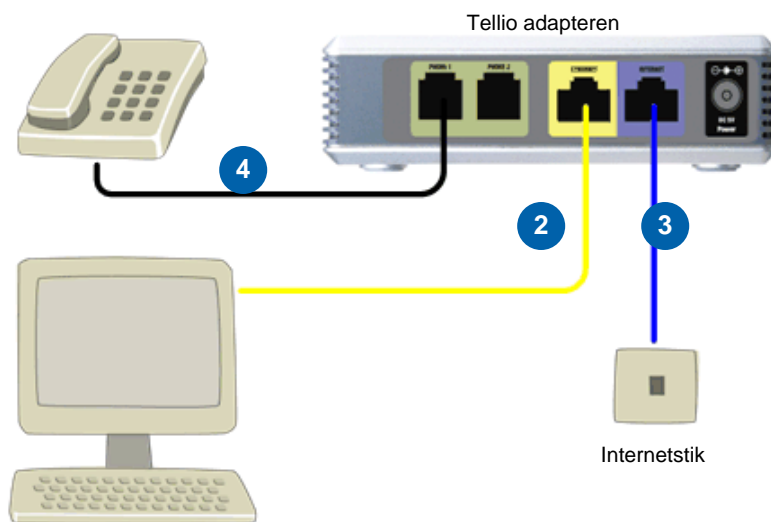

Opkobling med Tellio

1. Find kablet, som er tilkøbet både PC'en og Internetstikket ❶. Tag kablet ud af Internetstikket og tilslut den Ethernet porten (gul) på adapteren ❷.
2. Tilslut det blå Netværkskabel (der fulgte med i æsken) fra Internet porten på adapteren (blå), til Internetstikket ❸.
3. Tilslut telefonkablet (der fulgte med i æsken) fra Phone 1 porten på adapteren til telefonen ❹.
4. Tilslut dernæst strømforsyningen til adapteren og sæt stikket i væggen.

**Ved brug af Kabelbredbånd** skal MAC adressen, som du finder på undersiden af Tellio adapteren, registreres. Dette gøres enten via din Internetudbyders hjemmeside eller ved at kontakte din Internetudbyders kundecenter.

## Alternativ D: Bredbåndsmodem og router

Nå der bruges router bliver opkoblingen som vist nedenfor. Det samme gælder hvis du bruger en såkaldt switch eller hub.

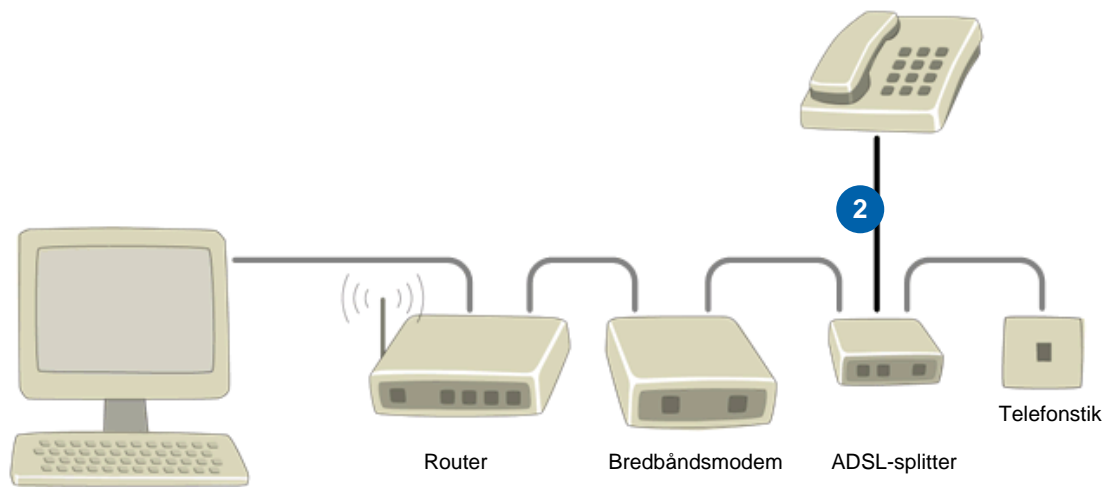

Internet opkobling

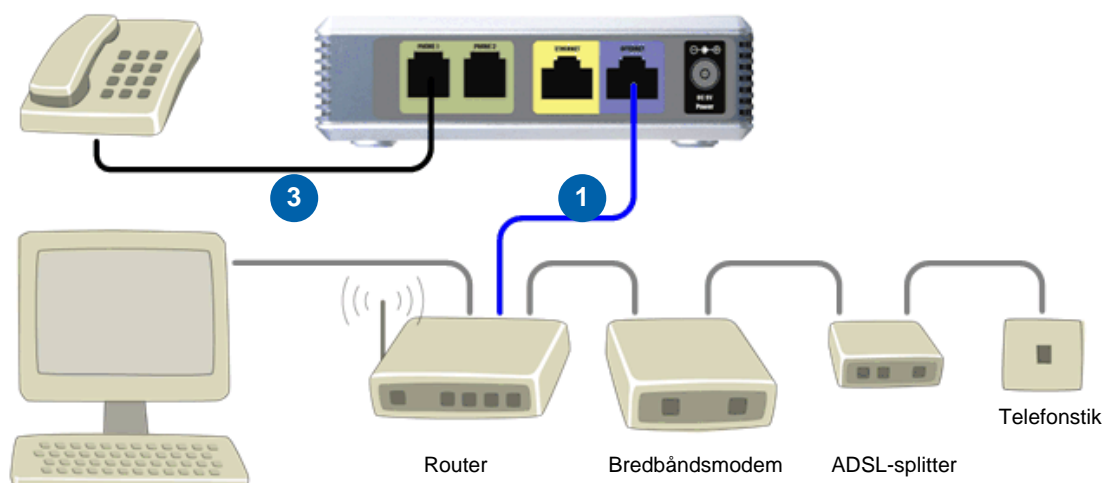

Opkobling med Tellio

1. Tilslut Netværkskablet (der fulgte med i æsken) Internet porten på adapteren og til en ledig port på routeren ❶.
2. Tag telefonkablet, der nu er tilsluttet telefonen ud ❷, og tilslut dernæst det nye telefonkabel (der fulgte med i æsken) fra Phone 1 porten på adapteren til telefonen ❸.
3. Tilslut dernæst strømforsyningen til adapteren og sæt stikket i væggen.

### Trin 3: Tjek lamperne på adapteren efter strømmen er tilsluttet



#### Forklaring på de forskellige lamper:



Denne lampe indikerer, om der er strøm på adapteren. Lyser lampen ikke, er der ikke strøm på adapteren. Lampen indikerer også, om adapteren har fået kontakt til Internettet. Er der ikke kontakt med Internettet, eller hvis adapteren ikke modtager IP-adresse, vil lampen blinke. Til at begynde med (når strøm tilkobles) vil lampen blinke i en periode, før den lyser konstant (når adapteren får IP-adresse fra nettet).



Internet lampen vil lyse, når der er aktivitet/kontakt til Internetporten. Lampen vil blinke, når der er registreret datatrafik.



Phone 1 indikerer om linje/telefonnummeret er registreret på phone 1 (Tellio Free). Den skal lyse konstant, når telefonrøret er lagt på og blinke, når du løfter telefonrøret. Det kan tage noget tid, inden lampen lyser konstant efter strømmen er tilsluttet.



Phone 2 indikerer om linjen/telefonnummeret er registreret på phone 2 (Tellio Plenty). Den skal lyse konstant, når telefonrøret er lagt på og blinke, når telefonrøret løftes. Det kan tage noget tid, inden lampen lyser konstant efter strømmen er tilsluttet. Med Tellio Free vil lampen altid være slukket.

Hvis du ikke får klartone eller har andre problemer relateret til tjenesten, kan det også være indstillinger hjemme hos dig, som er årsagen til dette. Se næste afsnit.

## Har du dårlig samtalekvalitet?

Dårlig samtalekvalitet kan skyldes, at du har begrænset båndbredde eller at det er flere PC'er tilsluttet Internettet, som deler på samme båndbredde. Såfremt dette er tilfældet, bør du forsøge at tilkoble Tellio adapteren mellem Bredbåndsmodemet og din router eller switch. På den måde kan du benytte de **QoS (Quality of Service)** egenskaber der findes i Tellio adapteren. Med denne funktion vil Tellio adapteren altid prioritere båndbredde til telefonsamtaler.

Opkoblingen kommer til at se sådan ud.

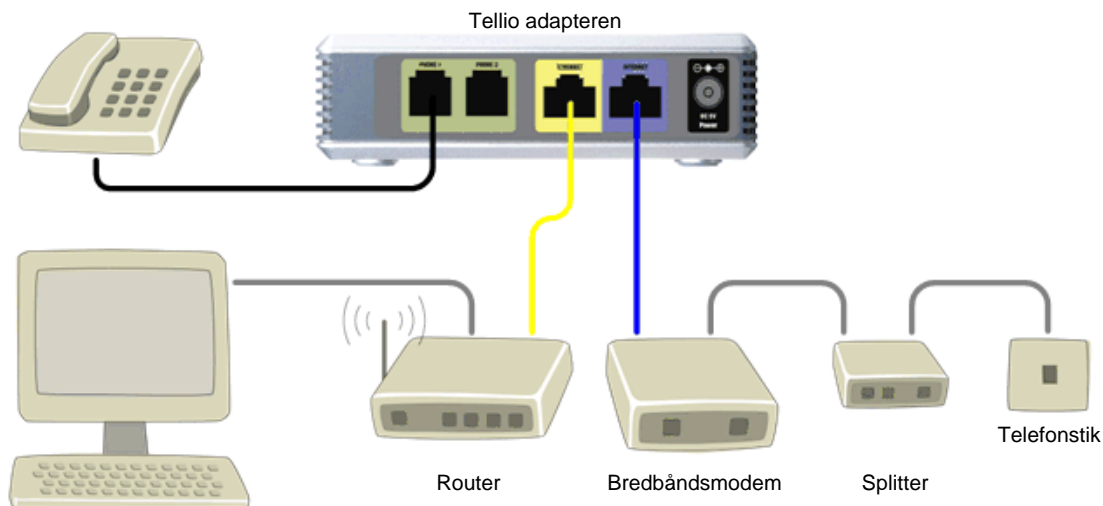

Opkobling med Tellio

### Sådan aktiverer du QoS i Tellio-adapteren

1. Start din Internet browser
2. Gå til <http://192.168.5.1>
3. Under overskriften **Router Settings** har du **Quality of Services**: Sæt den til **TBF**.
4. På samme linje er **QoS bandwidth**: Her skal du skrive din uploadhastighed minus 100. Dvs. hvis du har en uploadhastighed på 350kbps skal du skrive 250.
5. Klik på **Submit all Changes**.

I tilfælde af at denne opkobling giver problemer, beder vi dig ringe til kundeservice på telefon 70 80 70 25.

## Hvad gør jeg, hvis det ikke fungerer?

Vi har med tiden indhentet omfattende information om forskelligt udstyr og opsætninger. Her følger en oversigt over de mest almindelige problemer. Finder du ikke en løsning på dit problem her, så tag kontakt med kundeservice for videre vejledning. Se kontaktinfo på sidste side i denne vejledning.

**Ved brug af router:** (vi anbefaler, at du ser i din router-brugermanual for at se, hvordan man kan logge ind på denne og foretage ændringer.)

Der kan være flere årsager til, at routeren kan forårsage problemer. Her er nogle eksempler som kan identificeres.

- Porte som må være åbne i routeren: UDP 5060 (triggerport) og UDP 16300 – 16700 (public port). Se brugermanual for routeren.
- På enkelte trådløse routere kan man låse MAC adresse for at øge sikkerheden. Hvis dette er gjort, skal MAC adressen på adapteren lægges til på listen (se brugermanual for routeren). Låsning af MAC kan også ske automatisk ved installation af router.
- Du kan logge in på routeren (se brugermanual for routeren) og kontrollerer via producentens hjemmesider, om du har sidste firmware. Har du ikke dette, anbefaler vi, at du opgraderer.
- Hvis routeren har SPI funktion (se brugermanual for routeren), skal denne slås fra.

### Får ikke klartone

Se punktet "ved brug af router", hvis du anvender en router. Du kan også forsøge at koble Tellio adapteren direkte til bredbåndsmodemet for at se, om det er routeren, der forårsager problemet.

PPPoE: Nogle bredbåndsudbydere anvender PPPoE. Hvis du skal logge på hver gang du skal på Internettet, har du installeret PPPoE opkoblingen på din computer. Dette skal af-installeres og brugernavn og password skal derefter lægges ind i Tellio-adapteren eller i routeren. Forklaring på, hvordan dette gøres er forklaret nedenfor i to trin.

## Trin 1 – Fjerne PPPoE fra Computeren

Gå til **Start**, vælg **Kontrolpanel**, find **Internet og netværksopkoblinger** (eller klik alternativ for Internet). Vælg **Tilkoblinger**. I det hvide vindue skal du finde din ADSL tilkobling. Marker denne og vælg **Fjern**.

Når dette er gjort, bør du kontrollere, at din computer modtager IP adresse automatisk:

Gå til **Start**, vælg **Kontrolpanel**, find **Internet og netværksopkoblinger** (eller klik alternativ for Internet). Højreklik på **Lokal tilkobling** og **Egenskaber**. I vinduet, som kommer op, vil der være en liste over "protokoller" som er i brug ved tilkoblingen. Find **Internett-Protokol (TCP/IP)** og marker den. Vælg **Egenskaber**. Nu vil der komme et nyt vindue op. Sørg for at "**Modtag IP adresse automatisk**" og "**Modtag DNS automatisk**" er aktiveret. Klik "**OK**".

Du bør nu genstarte din computer for at være sikker på, at indstillingerne er aktiveret.

## Trin 2 – Sæt op adapteren med PPPoE

Når computeren er genstartet, skal du sætte PPPoE brugernavn og password i Tellio-adapteren. Information om brugernavn og password har du modtaget fra din bredbåndsleverandør.

Sørg for at der er tilkoblet et netværkskabel direkte fra computeren til PC-porten på Tellio-adapteren. Åbn Internet Explorer, eller en anden browser og skriv <http://192.168.5.1> i adressefeltet.

Nu vil en konfigurationsside for Tellio adapteren vises. **Bemærk:** Hvis du ikke kommer ind på den indtastede adresse, kan du løfte røret og taste \*\*\*\* (fire gange stjerne) og dernæst taste 201#0#1. Prøv derefter igen at skrive <http://192.168.5.1> i adressefeltet

I feltet Connection Type vælger du PPPoE. Skriv derefter dit brugernavn hos din Internetudbyder ind i feltet PPPoE login name. Skriv dernæst dit password i feltet PPPoE password. Får du problemer med at skrive i feltet, så tryk da en gang med venstre museknap i feltet og brug delete-knappen eller piltasten til at fjerne teksten.

Følgende felter skal udfyldes:

Connection type: PPPoE

PPPoE login name: Brug det brugernavn du har fået af din Internetudbyder

PPPoE login password: Brug det password du har fået af din internetudbyder

Når dette er gjort, klikker du på **submit all changes** nederst på siden. Vent ca. 10 min og telefonen/internet skal virke samtidig.

## **Kan ringe ud, men får ikke indkomne samtaler**

Hvis du har bestilt overføring af telefonnummer fra din tidligere operatør, vil det ca. tage 30 dage inden nummeret er operativt. Af den grund har du fået et midlertidigt nummer, som kan bruges indtil dit eget nummer er overført og aktiveret. Dette nummer finder du ved at logge dig ind på "Dine sider" eller ringe til en telefon med nummervisning.

## **Kan ringe, men ingen lyd den ene eller begge veje.**

Årsagen til dette kan være, at samtaletrafikken blokeres i din router. Prøv at frakoble routeren og i stedet tilslutte Tellio-adapteren direkte til din bredbåndsforbindelse (Modem/Væg kontakt). Hvis telefonen virker, som den skal, skal du åbne portene (som blokerer lyden) i routeren. Åbn port 5060 for UDP (trigget port) og port 16300 til 16700 for UDP (public port). Er det nødvendigt at koble Tellio adapteren efter en router, se så brugervejledning for routeren for at ændre disse indstillinger.

## **Klartonen forsvandt og er ikke kommet tilbage**

Kontroller at du har Internettilgang ved at søge på Internetside. Hvis du ikke kommer ind på nogen Internetsider, må du kontakte din bredbåndsleverandør for hjælp.

Forsøg at tage strømmen fra Tellio adapteren i ca. 30 minutters tid og sæt dernæst strøm til adapteren igen og vent 10 minutter. Enkelte gange kan dette løse nogle af problemerne. Slå strømmen fra på alt bredbåndsudstyr inklusiv Tellio adapteren. Vent i 30 minutter og tilslut strømmen igen i rækkefølgen: modem, eventuelt router, og til slut Tellio adapteren. NB! Forandringer som er lavet i Tellio-adapteren via telefon eller webinterface, skal konfigureres igen.

Du bør også kontrollere at Internetlampen på Tellio-adapteren lyser. Hvis lampen er slukket, er der ikke kontakt med netværket. Forsøg da at tilkoble med et andet netværkskabel, da dette kan tyde på, at kablet er defekt.

## **Kan ikke ringe ud, men modtager samtaler (pulsmodus)**

Telefonapparatet kan være gået over i pulsmodus. Du hører dette ved, at du får samme tone uanset, hvilken tast på telefonen du trykker på. Stemmer dette, må du se i manualen for telefonen, og undersøge hvordan du får sat den tilbage til tonemodus. På trådløse telefoner kan dette som regel ændres ved at holde R tasten nede i nogle sekunder.

## Hvad gør jeg, hvis jeg fortsat har problemer?

Hvis rådene, angivet ovenfor, ikke fører frem til en løsning på problemet, skal du kontakte Tellio Kundeservice på kontaktskemaet som ligger på [www.tellio.dk](http://www.tellio.dk) eller ringe til kundeservice mellem kl. 08.00 og 19.00 alle hverdage på telefon 70 80 70 25

Det du skal have klart før du sender e-mail fra kontaktskema på [www.tellio.dk](http://www.tellio.dk) eller ringer til kundeservice er følgende.

- Kundennummer
- Serienummer på Tellio adapteren
- Bredbåndslieferandør
- Bredbåndsmodem (mærke og model)
- Bredbåndsrouter/switch (mærke og model)
- Beskrivelse af opkobling (rækkefølge på opkobling)
- Hvordan lyser/blinker lamperne på Tellio adapteren
- Virker Internettet?
- Beskrivelse af problemet
- Tast følgende kommandoer på telefonen tilknyttet Tellio adapteren og noter værdierne (hvis mulig) som bliver læst op:

```
**** 100#  
**** 110#  
**** 120#  
**** 130#  
**** 160#  
**** 210#
```

Ved at informere om så meget som muligt af ovenstående vil kundeservice kunne yde hurtigere og bedre støtte, så du kan starte med at ringe med Tellio så tidligt som muligt.

## Nyttige oplysninger

### Dine sider

"Dine Sider" er dit private område på Internettet, hvor det er muligt at administrere dine Tellio-tjenester.

Brugernavn og password fik du tilsendt i velkomstbrevet, og du logger dig ind på denne side nederst i højre hjørne på [www.tellio.dk](http://www.tellio.dk). Her vil du til enhver tid kunne styre, hvilke tjenester du ønsker tilgang til og tilpasse, hvordan du ønsker at ind- og udgående samtaler skal behandles. Vi anbefaler, at du gør dig bekendt med denne side.

### Både surfe på Internet og tale i telefon samtidig

At ringe med Tellio er uafhængigt af din computer og surfing på Internettet. Du kan derfor surfe samtidig med, at du snakker i telefonen. Din computer behøver selvfølgelig ikke være tændt, når du skal snakke i telefon gennem Tellio bredbåndstelefon.

### Bredbåndshastighed

Dit bredbåndsabonnement bør have minimum 128 kbps up- og downloadhastighed for at kvaliteten kan sikres at være i orden. Tellio tager ca. 80 kbps i up- og downloadhastighed, men kun når du taler i telefon. Hvis du har bestilt Tellio Plenty med to linjer kræves 160 kbps af dit bredbånd med to samtaler samtidig. Kontroller dit bredbåndsabonnement for at se, hvilken båndbredde du har. Telefonen tager ingen båndbredde, hvis den ikke er i brug.

## Telefonnummer

Du har fået tildelt ét (Tellio Free) eller to (Tellio Plenty) telefonnumre af Tellio, som allerede er klar til brug. Dit telefonnummer finder du ved at logge ind på "Dine Sider". Når du er koblet til og har fået klartone, kan du f.eks. ringe til din mobiltelefon, for at se nummeret.

## Overføring af nummer

Du kan flytte dit telefonnummer med dig til Tellio fra dit gamle teleselskab.

Hvis du endnu ikke har bestilt overføring af nummer, kan det nemt gøres på "Dine Sider" på [www.tellio.dk](http://www.tellio.dk). Her finder du også et fuldmagtsskema som må undertegnes og fremsendes til os før vi kan sende din bestilling. Husk at du har fået et ny nummer fra os, du kan bruge mens du venter på flytningen.

Efter at du har bestilt overføring af nummer, sendt os fuldmagten og din Tellio adapter har været korrekt tilsluttet Internettet i ca. 48 timer, sender vi bestilling til dit nuværende teleselskab om overføring af nummer. Hvis dit nuværende teleselskab godkender bestillingen vil det tage ca. 30 dage, til nummeret bliver overført. Information om overførselsdatoer vil blive givet. Mere information om nummeroverføring finder du på [www.tellio.dk](http://www.tellio.dk).

Bemærk følgende om overføring af nummer:

- Hvis du bruger ADSL, skal du ændre din linje til Basislinje. Ring til dit nuværende teleselskab når du har fået bekræftet dato for overførsel af dit nummer, og bestil konvertering til samme dato (eller efter), men IKKE før overførselsdatoen. Du vil da beholde dit ADSL abonnement og samtidigt bruge Tellio Bredbåndstelefon. NB! Basislinje koster ca. kr. 40,- om måneden og kr. 3-400,- at oprette. Tellio er alligevel det billigste alternativ, og du sparer tusinder om året ved at bruge Tellio frem for andre.  
**Bemærk:** Hvis du har Internet via kabel, fiber eller trådløst net, skal du ikke bestille basislinje.
- Navn og adresse du opgiver ved bestilling skal være identisk med det navn og den adresse dit nuværende nummer er registreret på.
- Før du kan overføre dit nummer, skal du først afmelde alle ekstraservices hos dit nuværende teleselskab. Det kan f.eks. være nummervisning, nummerbestemt ringning, duet osv.
- Du skal ikke opsig dit abonnement hos dit nuværende teleselskab. Det gør teleselskabet selv når de overfører nummeret til os.

## Telefonapparater

Du kan anvende et almindeligt telefonapparat med tone-signalering (ikke ældre end 10 år). Ønsker du nummervisning, må telefonen understøtte dette.

ISDN telefoner eller apparater med drejeskive må ikke bruges.

## Telefonopkoblinger

Løsningen vi leverer, kan forbinde telefonen direkte med adapteren. Vi anbefaler at bruge en trådløs telefon, hvis du ønsker at snakke i telefon et andet sted end der, hvor adapteren er placeret.

Ønsker du at bruge flere telefoner på én linje med adapteren, må du anvende telefonsplitter (forhør dig med en forhandler). Trådløs telefon, med flere håndsæt, er en anden og enkel løsning på at kunne bruge flere telefonapparater med adapteren.

## Fax

Telefaxer vil fungere på samme måde, når den er koblet til adapteren, som når den er koblet til en almindelig telefonlinje. Hvis du har problemer med at sende fax, kan du forsøge at sætte hastigheden ned (baudrate) til 9600 på din telefax. Du kan også forsøge at skrue på/af "trans atlantic mode"

## Alarm

Alarmselskaber har forskellige love og regler, som skal følges. Tellio tager ikke ansvar for dit alarmanlæg. Spørg derfor din alarm-udbyder, om du kan benytte Tellio bredbåndstelefon.

## Bredbåndsproblemer og strømbrud

Hvis bredbåndet er nede eller hvis strømmen afbrydes, vil klartonen ikke fremkomme.

## Nødnummer

Tellio overfører nødsamtaler til nærmeste alarmcentral (112) baseret på adressen du er registreret med hos Tellio. Denne adresseinformation bliver også overført til alarmcentralen.

## Forklaring på forskellige begreber

Nedenfor findes en kort forklaring på de vigtigste begreber inden for bredbånd og bredbåndstelefon.

**IP-adresse:** En IP-adresse er et unikt identifikationsnummer, som alt udstyr, som skal sende og modtage over nettet, må have.

**Modem:** Et modem har du fået fra din bredbåndsleverandør og er nødvendig at have for at koble sig til Internettet. Normalt tildeler bredbåndsleverandøreren kun én IP adresse. Med et modem og én IP adresse er det kun muligt at koble en netværksenhed på. Af den grund leverer flere og flere leverandører modem, som har indbygget router, som er forklaret i næste afsnit.

**Router:** En router har flere funktioner, dens vigtigste funktion er at koble sammen flere enheder (PC eller lignende) til Internet. En router tildeler flere IP adresser internt på dit netværk. Mange har en trådløs router som gør det muligt at tilkoble en eller flere computere til det samme trådløse netværk.

**ADSL-splitter:** En ADSL-splitter er almindeligvis en lille koblingsboks med tre kontakter (f.eks. line, telefon, ADSL) Denne fordeler datasignaler og telefonsignaler. Telefondelen på denne splitter skal ikke anvendes med Tellio. Telefoner skal kobles direkte på Tellio adapteren som vist i illustrationerne.

**PPPoE:** Nogle Internetudbydere bruger PPPoE til opkobling til Internettet. Tellio adapteren må på samme måde som din computer logges på for at komme på Internettet. Du har modtaget brugernavn og password fra din bredbåndsleverandør. Hvis du ikke får klartone med Tellio, kan det være at PPPoE er lagt på computeren. Se afsnittet "Får ikke klartone"

## Tellio hjælper dig!

Abonnementsvilkår, komplet prislister og al anden nødvendig information finder du på [www.tellio.dk](http://www.tellio.dk)

Vi tager forbehold for trykfejl og prisændringer.  
Se [www.tellio.dk](http://www.tellio.dk) for opdateringer.

# Tellio

Kundeservice: 70 80 70 25  
kundeservice@tellio.dk  
[www.tellio.dk](http://www.tellio.dk)