



Lad os guide dig let
gennem opsætningen af
Tello bredbåndstelefon,
så også du kan
ringe gratis!



Indholdet i æsken



Tellio adapter

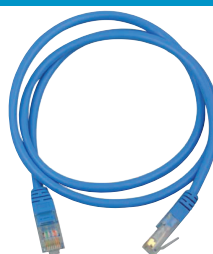

Netværkskabel



Strømforsyning



Telefonkabel

Kontakter til Tellio adapteren

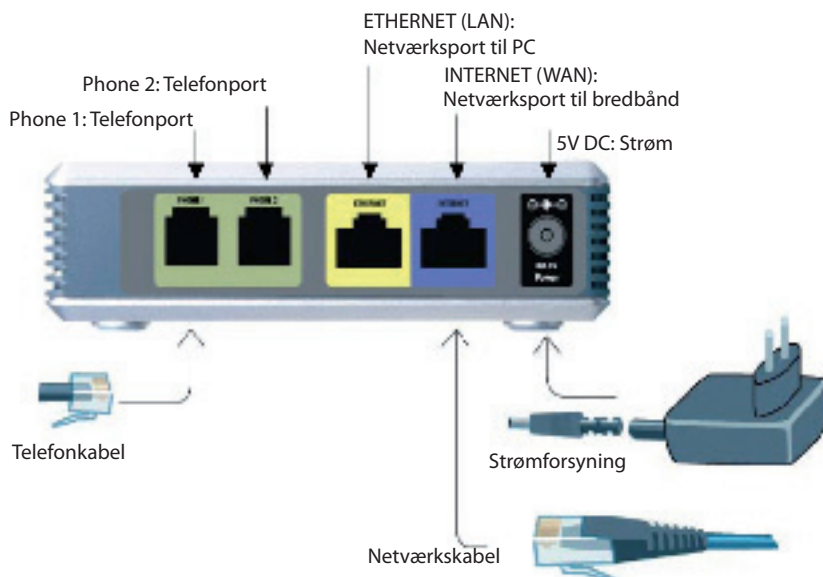

A. Hvis din Internet-opsætning ser ud som vist på dette billede...

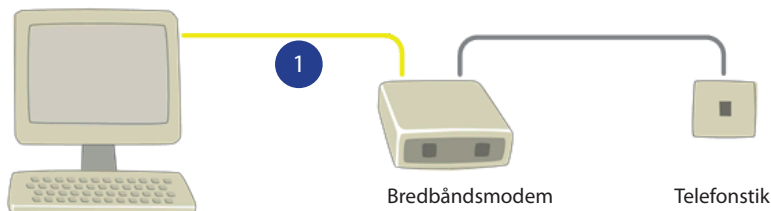

...skal du gøre, som nedenstående tegning viser!

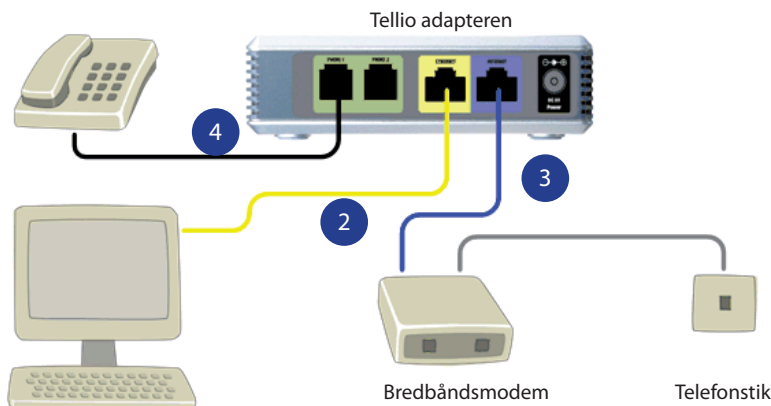

1. Find kablet som er tilkoblet både PC'en og Bredbåndsmodemet **1**. Tag kablet ud af bredbåndsmodemet og tilslut det Ethernet porten (gul) på adapteren **2**.
2. Tilslut det blå Netværkskabel (der fulgte med i æsken) fra Internet porten på adapteren (blå), til bredbåndsmodemet **3**.
3. Tilslut telefonkablet (der fulgte med i æsken) fra Phone 1 porten på adapteren til telefonen **4**.
4. Tilslut strømforsyningen til adapteren og sæt stikket i væggen.

Ved brug af Stofanet eller YouSee bredbånd henvises til www.tellio.dk/kundeservice, hvor der ligger opsætningsvejledning til begge udbydere under "Brugervejledninger".

B. Hvis din Internet-opsætning ser ud som vist på dette billede...

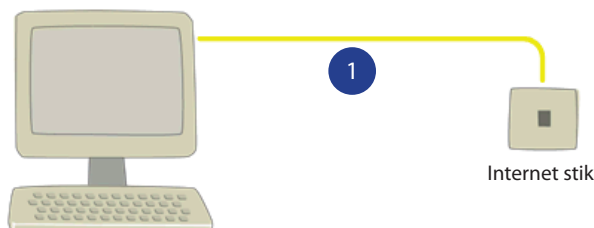

...skal du gøre, som nedenstående tegning viser!

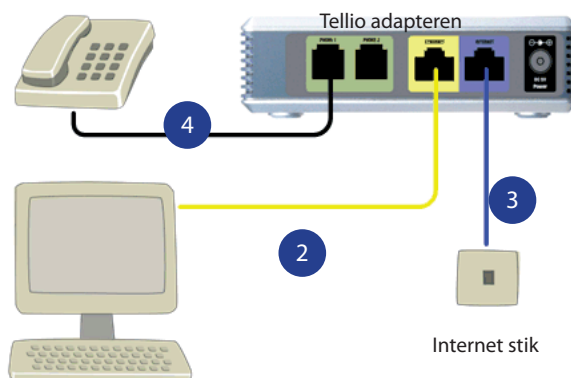

1. Find kablet, som er tilkøbt både PC'en og Internetstikket **1**. Tag kablet ud af Internetstikket og tilslut det Ethernet porten (gul) på adapteren **2**.
2. Tilslut det blå Netværkskabel (der fulgte med i æsken) fra Internet porten på adapteren (blå), til Internetstikket **3**.
3. Tilslut telefonkablet (der fulgte med i æsken) fra Phone 1 porten på adapteren til telefonen **4**.
4. Tilslut strømforsyningen til adapteren og sæt stikket i væggen.

Ved brug af Stofanet eller YouSee bredbånd henvises til www.tellio.dk/kundeservice, hvor der ligger opsætningsvejledning til begge udbydere under "Brugervejledninger".

C. Hvis din Internet-op sætning ser ud som vist på dette billede...

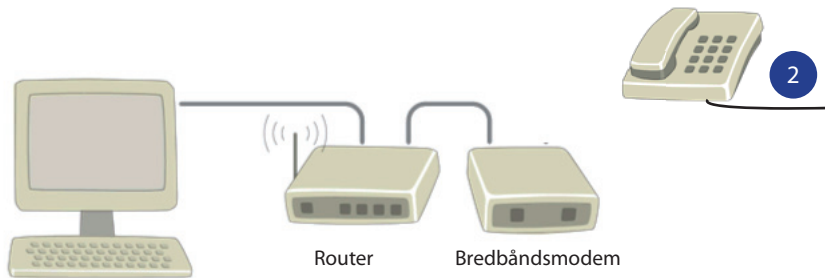

...skal du gøre, som nedenstående tegning viser!

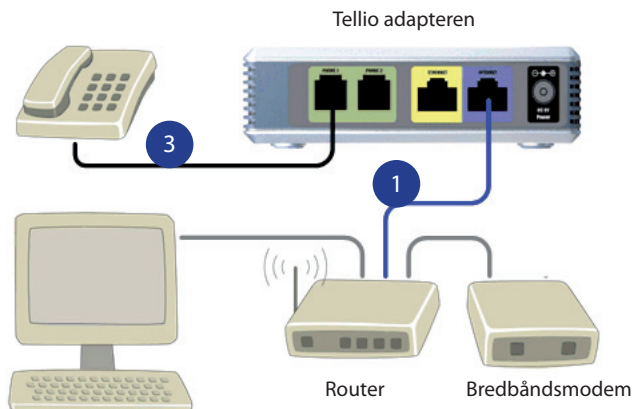

1. Tilslut Netværkskablet (der fulgte med i æsken) Internet porten på adapteren og til en ledig port på routeren ①.
2. Tag telefonkablet, der nu er tilsluttet telefonen ud ②, og tilslut derefter det nye telefonkabel (der fulgte med i æsken) fra Phone 1 porten på adapteren til telefonen ③.
3. Tilslut strømforsyningen til adapteren og sæt stikket i væggen.

Tjek lamperne på adapteren efter strømmen er tilsluttet

Forklaring på de forskellige lamper:



Denne lampe indikerer, om der er strøm på adapteren. Lyser lampen ikke, er der ikke strøm på adapteren. Lampen indikerer også, om adapteren har fået kontakt til Internettet. Er der ikke kontakt med Internettet, eller hvis adapteren ikke modtager IP-adresse, vil lampen blinke. Til at begynde med (når strøm tilkobles) vil lampen blinke i en periode, før den lyser konstant (når adapteren får IP-adresse fra nettet)



Internet lampen vil lyse, når der er aktivitet/kontakt til Internettet. Lampen vil blinke, når der er registreret datatrafik.



Phone 1 indikerer om linje/telefonnummeret er registreret på phone 1 (Tellio Free). Den skal lyse konstant, når telefonrøret er lagt på og blinke, når du løfter telefonrøret. Det kan tage noget tid, inden lampen lyser konstant efter strømmen er tilsluttet.



Phone 2 indikerer om linjen/telefonnummeret er registreret på phone 2 (Tellio Plenty). Den skal lyse konstant, når telefonrøret er lagt på og blinke, når telefonrøret løftes. Det kan tage noget tid, inden lampen lyser konstant efter strømmen er tilsluttet. Med Tellio Free vil lampen altid være slukket.

Hvis du ikke får klartone eller har andre problemer relateret til tjenesten, kan det også være indstillinger hjemme hos dig, som er årsagen til dette. Se næste afsnit.

Hvis det ikke fungerer som det skal, gør du følgende:

1. Gå ind på www.tellio.dk/kundeservice og download "Brugervejledning (SPA-2102)", under brugervejledninger og læs afsnittet "Hvad gør jeg, hvis det ikke fungerer?"
2. Hvis du har problemer med samtalekvaliteten, når du taler i telefonen og samtidigt downloader filer eller spiller online spil, så skal du læse afsnittet "Har du dårlig samtalekvalitet?" i "Brugervejledning (SPA-2102)"
3. Hvis du stadigvæk ikke kan få det til at fungere, skal du kontakte Tellio kundeservice:

Tellio Kundeservice

Tlf: 70 80 70 25

E-mail: kundeservice@tellio.dk